



auf Anfrage  
on request  
sur demande  
bajo pedido  
a richiesta

La technologie des cutters LASKA repose sur les travaux de recherche et de développement axés sur la vie professionnelle ainsi que sur notre longue expérience.

Machines modernes et à grand rendement pour la production industrielle de toutes sortes de charcuteries de qualité supérieure, comme par exemple : saucissons secs, saucisses échaudées, saucisses cuites, pâtés et conserves. Aussi bien la viande que la volaille et le poisson vont être coupés en un temps record.

### Cutters universels

Grâce à l'adaptation optimale des vitesses de coupe avec le nombre et la forme de couteaux ainsi que de celle du capot des couteaux et les vitesses de la cuve, les cutters LASKA offrent les technologies les plus économiques pour le traitement aussi bien de la viande fraîche que de la viande congelée.

● Fabrication de saucissons secs : coupe remarquable et granulation uniforme

● Fabrication de pâtés fins : pâtés stables, bien liés et homogènes, de qualité supérieure, avec degré de finesse extrêmement élevé et grand rendement d'albumine. Même les couennes peuvent être transformées en un temps record en une émulsion homogène et stable sans l'utilisation préalable d'un moulin.

### Technique avancée :

- Construction massive auto-portante, en acier inoxydable, avec plaque de base et conduite spéciale de l'air de refroidissement du moteur principal
- Cuve de cutter en acier inoxydable
- Entraînement robuste, avec joints spéciaux, de faible usure
- Rotation précise de la cuve grâce au grand diamètre du palier permettant par là un réglage exact des couteaux
- Ligne élégante
- Surfaces lisses, sans joints et finement polies, permettant un nettoyage rapide et simple
- Construction préventive contre les accidents : conforme aux prescriptions internationales de la protection du travail
- Manipulation des plus simples
- De service agréable
- Equipement électrique en exécution hydrofuge
- Pupitre de commande bien exposé avec recouvrement de protection contre les projections d'eau
- Tableau de commande à touches, avec display intégré pour vitesse de coupe, température, nombre de tours de cuve, temps
- Arrêt automatique après avoir atteint le temps, température ou le nombre de tours de cuve sélectionnés

- Moteurs spéciaux robustes avec protection du moteur
- Commande par micro-processeur avec détecteur de défauts automatique permettant une plus grande sécurité de service et facilitant l'entretien
- Armoire de commande intégrée, avec interrupteur principal
- Pieds de la machine, à hauteur réglable, amortissant les vibrations
- Livrables en ordre de marche avec accessoires normaux et manuel d'entretien

### Tête porte-couteaux :

- Unités de tête porte-couteaux, à montage simple et rapide, comprenant chacune 2 couteaux que l'on peut régler simultanément sur continu et à équilibrage facile permettant ainsi une marche sans vibrations
- Livrables au choix jusqu'à 6 couteaux
- D'accès facile à la tête porte-couteaux quand on veut changer ces derniers

### Capot des couteaux :

- adaptation optimale au produit à couper
- étanchement à ressort

### Actionnement de la cuve :

- 2 vitesses pour une adaptation optimale aux produits
- Retrogradation automatique en douceur permettant de changer de vitesse sans à-coups, ménageant ainsi l'entraînement

### Vitesse lente :

- Variables en continu avant / arrière
- Permet de mélanger délicatement des morceaux dans la pâte
- Aération spéciale après de grandes vitesses de couteaux
- Conservation de la grandeur des grains et de la consistance au cours du cycle de vidage

### Couvercle anti-bruit : Plexi

### Travail silencieux :

- Exécution extrêmement massive du bâti de la machine
- Construction complètement fermée de la machine
- Isolation contre le bruit supplémentaire à l'intérieur de la machine
- Peu de vibrations grâce à l'équilibrage de la tête porte-couteaux
- Technique silencieuse de l'entraînement

### Economie d'énergie :

- Frais généraux très faibles grâce à une technique de l'entraînement et de la commande des plus modernes

Service après-vente, à grand rayonnement, sur tous les continents  
Eprouvés dans le monde entier même en service continu le plus dur



La tecnología de los cutters LASKA se basa en el trabajo de investigación y desarrollo, acompañada de muchos años de experiencia.

Máquinas modernas y de alto rendimiento para la fabricación industrial de todo tipo de embutidos de alta calidad como: embutidos crudos, hervidos y cocidos, pasteles y conservas, para la trituración óptima y rápida en una sola operación de trabajo

### Cutters universales

Por la coordinación de las velocidades de corte y del plato, número y forma de las cuchillas así como la forma de la cubierta portacuchillas, los cutters LASKA ofrecen tecnologías más económicas para el tratamiento no sólo de la carne fresca, sino también de la carne congelada sin picado previo.

● Fabricación de embutidos crudos: corte óptimo y granulación más uniforme

● Fabricación de pasta fina: pastas estables, cohesivas y homogéneas de alta calidad, extremadamente finas y con un alto rendimiento de albúmina. Aún cortezas crudas pueden ser procesadas en corto tiempo en una emulsión homogénea sin la utilización de un molino coloidal.

### Técnica madurada:

- Construcción maciza y auto-portante de acero inoxidable con placa de base cerrada y conducto especial de aire refrigerado del motor principal
- Plato de cutter de acero inoxidable macizo
- Accionamiento robusto con juntas especiales de poco desgaste
- Rotación precisa del plato lo que facilita un ajuste exacto de las cuchillas
- Diseño elegante
- Superficies lisas, sin juntas, finamente pulimentadas que permiten una limpieza rápida y sencilla: conforme a las prescripciones internacionales de higiene
- Construcción preventiva contra accidentes: conforme a las prescripciones internacionales de la protección del trabajo
- De manejo muy fácil
- De servicio agradable
- Equipo eléctrico de ejecución hidrófuga
- Pupitre de mando expuesto claramente
- Placa con pulsadores llanos y display integrado para la velocidad de corte, la temperatura, el número de giros del plato y el tiempo
- Paro automático: cuando se alcanza el tiempo o la cantidad de giros del plato seleccionados
- Motores especiales y robustos con protección del motor

- Mando por microprocesador con localización automática de fallas que permite una mayor seguridad de servicio y un mantenimiento más sencillo
- Armario de distribución incorporado inoxidable, con interruptor principal
- Patas de la máquina de altura ajustable y de oscilación amortiguada
- Se suministran listas para la puesta en marcha con accesorios y manual de uso incluidos

### Cabezal portacuchillas:

- Unidades del cabezal portacuchillas de montaje muy rápido y sencillo que constan de 2 cuchillas ajustándose simultáneamente de modo continuo y de balanceo muy sencillo
- Es posible montar hasta 6 cuchillas, según se desee
- Fácil acceso al cabezal de cuchillas al cambiar las cuchillas

### Cubierta de cuchillas

- Adaptación óptima a los productos de corte, junta elástica

### Accionamiento del plato:

- 2 velocidades para una adaptación óptima a los productos
- Retrogradación suave que permite cambiar la velocidad sin golpes, protegiendo el accionamiento

### Velocidad de mezcla:

- Mezcla cuidadosa de trozos en la pasta
- Aireación especial de la pasta en caso de altas velocidades
- Conservación del tamaño de los granos y de la consistencia durante el ciclo de vaciado
- Hacia adelante y hacia atrás

### Tapa antisonido Plexi

### Trabajo silencioso:

- Diseño extremadamente macizo de la estructura de la máquina
- Construcción completamente cerrada de la máquina
- Sistema adicional de aislamiento en la parte interior de la máquina
- Nivel de vibración bajo debido al cabezal de cuchillas balanceable
- Técnica silenciosa del accionamiento

### Ahorro de energía:

Su técnica moderna de mando y de accionamiento permite el ahorro de gastos de mantenimiento

### Mantenimiento:

- Acceso libre hasta los motores y los elementos de accionamiento
- Mando por microprocesador con localización automática para las fallas que permite una seguridad elevada de servicio y facilita el mantenimiento

Red de asistencia técnica de vasta ramificación en todas partes del mundo

La tecnologia dei cutter Laska si base sul lavoro di ricerca e di sviluppo così come sulla vita professionale e sulla nostra lunga esperienza.

Macchine moderne di alto rendimento, per la produzione industriale di tutti i tipi di salumi di altissima qualità come salami, salumi crudi e cotti, würstel, pâté e conserve. Pollame, pesce, e carne vengono tritati rapidissimi e perfetti in un unico processo di lavoro.

### Cutter universale

Grazie all'adattamento ottimale delle velocità di taglio, di numero e di forma dei coltelli così come quelle del coperchio dei coltelli, i cutter Laska offrono la tecnologia più economica per trattare bene sia la carne fresca che la carne congelata

● Fabricazione di salumi crudi: taglio ottimale e granulazione uniforme

● Fabricazione di paste fini: Pasta stabile, ben legata e omogenea di qualità superiore con grado di finezza estremamente elevato e grande rendimento d'albumina. Anche le cotenne crude possono essere trasformate in poco tempo in un'emulsione stabile e omogenea senza l'utilizzazione di un mulino „colloid“

### Tecnologia superiore:

- Costruzione massiccia autoportante di acciaio inox, chiusa anche di sotto con ventilazione speciale del motore principale
- Vasca del cutter inox massiccio
- Azionamento robusto con guarnizioni speciali di basso logoramento
- La rotazione precisa della vasca permette una regolazione esatta dei coltelli.
- Linea elegante della macchina
- Superficie liscia e lucidata a specchio senza connessioni per una pulizia facile e veloce, con forme alle prescrizioni igieniche internazionali.
- Costruzione preventiva contro incidenti conforme alle prescrizioni internazionali
- Impiego semplicissimo della macchina
- Servizio gradevole
- Sistema elettrico adatto per ambienti umidi
- Quadro d'operazione ben visibile
- Quadro d'operazione a tasti con display integrato per indicazione velocità di taglio, temperatura, numero di giri della vasca e tempo
- Stop automatico secondo programmazione del tempo, della temperatura o dei giri della vasca
- Motori speciali e robusti con interruttore di sicurezza

● Comando con microprocessori con localizzazione automatica degli errori per un lavoro più sicuro e una manutenzione più semplice.

● Armadio di distribuzione inox incorporato con interruttore principale

● Piedi della macchina ad altezza regolabile e amortizzanti le vibrazioni

● Consegna pronta per il montaggio inclusi accessori e istruzioni per l'uso

### Testa portacoltelli

- Unità di testa portacoltelli di montaggio rapido e facile ad ogni volta 2 coltelli che possono essere bilanciati per un giro senza vibrazioni
- A scelta montabile fino a 6 coltelli
- In caso di cambio dei coltelli ottimale accensione alla testa portacoltelli

● Coperchio dei coltelli adattamento ottimale ai prodotti di taglio, giunta elastica

### Azionamento della vasca

- 2 velocità a regolazione senza gradazione programmabili liberamente per un adattamento ottimale ai prodotti
- Retrogradazione automatica e dolce che permette di cambiare la velocità senza colpi protegge l'azionamento

### Mescolazione

#### In avanti ed in dietro

- Permette di mescolare delicatamente i pezzi nella pasta
- Aerazione speciale della pasta in caso di alte velocità
- Conservazione della consistenza dei grani e della consistenza durante il ciclo di svuotamento

### Coperchio antirumore plexi

#### Lavoro a basso livello di rumore

- Esecuzione estremamente massiccia del corpo della macchina
- Costruzione completamente chiusa della macchina
- Isolazione addizionale della macchina
- Testa portacoltelli bilanciata per evitare vibrazioni
- Azionamento a basso livello di rumori

### Risparmio di energia

● Costi d'esercizio molto bassi a causa della tecnologia modernissima di azionamento e comando

### Manutenzione:

- Libero accesso ai motori e elementi d'azionamento
- Comando con microprocessori con localizzazione automatica degli errori per un lavoro più sicuro e una manutenzione più semplice

Rete di assistenza tecnica in tutti i continenti  
Provato in tutto il mondo a carico industriale permanente

## Kutter KU 65

Praxisbezogene Forschungs- und Entwicklungsarbeit sowie langjährige Erfahrung sind die Grundlagen der LASKA Kuttertechnologie.

Moderne Hochleistungsmaschinen für die industrielle Produktion sämtlicher Wurstsorten von höchster Qualität wie Rohwurst, Brühwurst, Kochwurst sowie Pasteten und Konserven. Fleisch, Geflügel und Fisch werden in kürzester Zeit in einem Arbeitsgang optimal zerkleinert.

**Universal-Kutter**

Durch optimale Abstimmung von Schnittgeschwindigkeiten, Schüsseldrehzahlen, Anzahl und Form der Messer sowie Form der Messerhaube, bieten LASKA Kutter wirtschaftlichste Technologien für die Verarbeitung von sowohl warmem, als auch gefrorenem Fleisch, vom groben Stück weg, ohne vorheriges Wolfen.

- Rohwurstherzeugung: erstklassiger Schnitt und gleichmäßige Körnung
- Feinbräterzeugung: stabile, bindige und homogene Bräte von bester Qualität, mit extremem Feinheitsgrad bei höchster Eiweißausbeute. Selbst rolle Schwarten können ohne Kolloid-Mühle in kürzester Zeit zu einer homogenen, stabilen Emulsion verarbeitet werden.

**Ausgereifte Technik:**

- selbsttragende Massivbauweise aus rostfreiem Edelstahl mit geschlossener Bodenplatte und spezieller Kühlluftführung des Hauptmotors
- Kutterschüssel massiv rostfrei
- robuster Antrieb mit verschleißarmen Spezial-Dichtungen
- präziser Schüsselrundlauf ermöglicht exakte Messereinstellung
- elegante Formgebung
- glatte, hochglanzpolierte Oberflächen für schnelle und leichte Reinigung – allen Hygiene-Anforderungen entsprechend
- unfallsichere Konstruktion – gemäß internationalen Arbeitsschutz-Vorschriften
- einfachste Bedienung
- servicefreundlich
- Elektroausrüstung in Feuchtraumausführung
- übersichtliches Schaltpult
- Folientastatur mit integrierter Klartext-Digital-Anzeige für Schneidgeschwindigkeit, Temperatur, Anzahl der Schüsselumdrehungen und Zeit
- automatische Abschaltung nach vorgewählter Zeit, Temperatur oder Schüsselumdrehungen
- robuste Spezialmotoren mit Motorschutz

- Mikroprozessorsteuerung mit automatischer Fehlerdiagnose – für erhöhte Betriebssicherheit und vereinfachte Wartung
- Schaltschrank mit Hauptschalter, eingebaut
- Maschinenfüße höhenverstellbar und schwingungsgedämpft
- Lieferung anschlussfertig, inklusive Zubehör und Betriebsanleitung

**Messerkopf:**

- rasch und leicht einsetzbare Messerkopf-Einheiten mit je 2 Messern, die für vibrationsfreien Lauf einfach ausgewuchtet werden können
- wahlweise bis zu 6 Messer einsetzbar
- bei Messerwechsel beste Zugänglichkeit zum Messerkopf

**Messerhaube:**

- optimale Anpassung an das Schnittgut
- gefederte Abdichtung

**Schüsselantrieb:**

- 2 Drehzahlen für optimale Produktanpassung
- Sanft-Rückschaltautomatik für ruckfreien Drehzahlwechsel schon den Antrieb

**Mischgang:**

- vor- und rückwärts stufenlos
- schonendes Einmischen von Einlagestücken ins Brät
- Brätentlüftung, speziell nach hohen Messerdrehzahlen
- Beibehaltung von Korngröße und Konsistenz beim Entleervorgang

**Lärmschutzdeckel Plexiglas****Leiser Betrieb:**

- extrem massive Ausführung des Maschinengehäuses
- komplett geschlossene Bauweise der Maschine
- zusätzliche Schallsisolierung im Inneren der Maschine
- vibrationsarm durch ausgewuchteten Messerkopf
- geräuscharme Antriebstechnik

**Energie-Einsparung:**

- niedrigste Betriebskosten durch modernste Antriebs- und Steuerungstechnik

Weitverzweigtes Servicenetz in allen Erdteilen  
Weltweit bewährt im schwersten Dauerbetrieb

## Cutter KU 65

LASKA cutter technology is founded on practical research and development, coupled with many years of experience.

Modern, high-capacity machines for the industrial production of all types of top-quality sausage, such as dry sausage, boiled sausage, cooked sausage, pâté and canned goods. Meat, poultry and fish are efficiently chopped in next to no time in one operation.

**Universal Cutters**

Due to excellent coordination of the cutting speeds, bowl speeds, number and form of the knives, as well as the knife hood form, LASKA cutters offer economic technology for the processing of both warm and frozen large pieces of meat, without premincing.

- Dry sausage production: top-quality cut and perfectly even texture
- Fine emulsion production: stable, cohesive and homogenous top-quality emulsions, extremely fine and with a very high protein extraction. Even raw rinds can be processed quickly without using a colloid mill to an homogenous, stable emulsion.

**Perfected Engineering:**

- self-supporting, solid construction of stainless steel with closed base plate and special cold air flow of the main motor
- solid stainless steel cutter bowl
- robust drive with wear-resistant special seals
- precise bowl rotation enables exact knife adjustment
- elegant form
- smooth, glossy surfaces enabling quick and easy cleaning and complying with international hygiene regulations
- accident-proof construction complying with international work safety regulations
- simplest operation
- easy to service
- electric equipment protected against moisture
- clearly-arranged switchboard
- finger touch control panel with digital display of cutting speed, temperature, bowl revolutions and time
- automatic switch off after pre-selected time, temperature or bowl revolution are reached
- robust special motors with motor protection
- microprocessor control with automatic fault diagnosis – for increased operational safety and simplified maintenance
- stainless switch box with main switch, built into machine-housing
- height-adjustable, vibration-absorbing feet
- delivered ready to connect with accessories and an operation manual

**Knife head:**

- quick and easy to insert knife head units, each with 2 knives which can simultaneously be adjusted and, for vibration-free running, simply balanced
- depending on requirement, up to 6 knives can be inserted
- easy accessibility to the knife head when changing knives

**Knife hood:**

- enables perfect adaptation to the product to be cut
- spring loaded seal

**Bowl drive:**

- 2 speeds for perfect product adaptation
- smooth, automatic switch down for jolt-free speed change protects drive

**Mixing gear:**

- gentle mixing of chunks into the emulsion
- de-aeration of emulsion, especially after high knife speeds
- retention of granulation size and consistency when unloading

**Noise protection lid plexiglass****Quiet operation:**

- extremely solid design of machine housing
- completely closed machine construction
- additional sound insulation inside the machine
- low vibration level due to balanceable knife head
- low-noise drive system

**Energy saving:**

- low operation costs due to modern drive and control system

**Maintenance:**

- motors and drive elements freely accessible
- microprocessor control with automatic fault diagnosis for increased operational safety and simplified maintenance

Extensive international service network  
Proven worldwide, even in toughest continuous operation

## LASKA KU 65

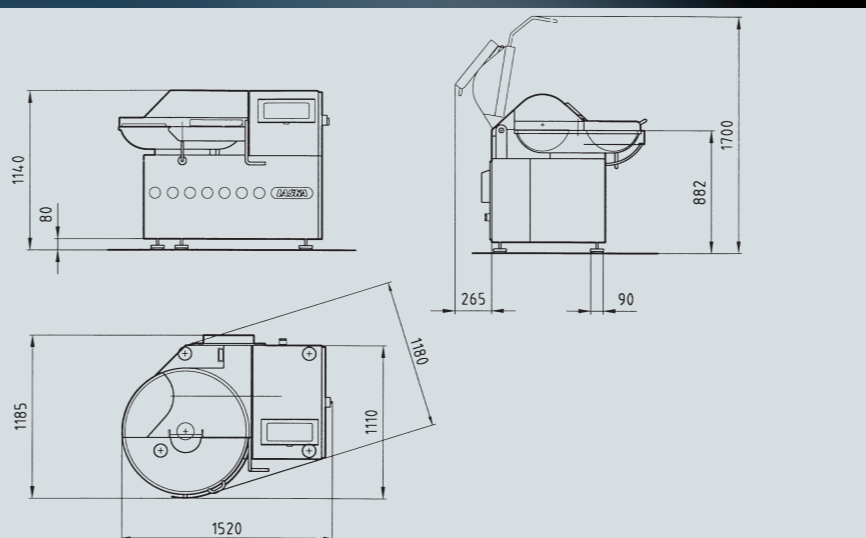
**Technische Daten**  
**Technical Data**  
**Données techniques**  
**Datos técnicos**  
**Dati tecnici**

Type/Type/Type/Tipo/Tipo	KU 65
Motorleistung Motor rating Puissance du moteur Potencia del motor Potenza del motore	max. 22 KW
Messerwellendrehzahl Knife shaft speed Vitesse de coupe Velocidad del eje de cuchillas Velocità albero portacoltelli	4 programmierbare Fixdrehzahlen, stufenlos, 0-5100 1/min. 4 programmable fixed speeds, infinitely variable, 0-5100 1/min. 4 vitesses programmable, 0-5100 1/min en continu 4 velocidades fijas programables, inf. variables, 0-5100 1/min. 4 velocità programabili e fissabili, vel. continua, 0-5100 1/min
Messerkopf inkl. 6 Messer, Messerwellenbremse Knife head incl. 6 knives, knife shaft brake Tête porte-couteaux avec 6 couteaux, frein de l'arbre porte-couteaux Cabezal portacuchillas incl. 6 cuchillas, freno del eje de cuchillas Testa portacoltelli incl. 6 coltelli, freno albero portacoltelli	
Mischgang Mixing speed Vitesse lente Velocidad de mezcla Velocità di mescolazione	stufenlos regelbar, vor/rückwärts infinitely variable, forward/reverse variable pour marche avant et marche arrière infinitamente variable, hacia adelante/atrás velocità regolabile continua, in avanti e in dietro
Schüsselinhalt Bowl capacity Contenu de la cuve Capacidad del plato Capacità della vasca	65 Liter 65 liters 65 litres 65 litros 65 litri
Schüsseldrehzahlen Bowl speeds Vitesse de la cuve Velocidades del plato Velocità della vasca	7/14 1/min.
Gewicht/Weight/Poids/Peso/Peso	930 kg
<small>Angaben und Maße unverbindlich - Änderungen vorbehalten / We reserve the right to make alterations to data and measurements without prior notice / Données et dimensions sans engagement de notre part, sous réserve de modifications / Datos y medidas sin compromiso - nos reservamos el derecho de introducir modificaciones / Dati e dimensioni non vincolante - cambiamenti riservati</small>	

**LASKA**
*Beste Technik für Ihr Fleisch*

MASCHINENFABRIK LASKA Gesellschaft m.b.H.  
Makartstraße 60  
A-4050 Traun-Austria  
Tel. +43 (72 29) 606-0  
Fax +43 (72 29) 606-400  
e-mail: laska@laska.at  
www.laska.at

# K

**KU 65**

**LASKA**
**www.laska.at**
